

РЕСПУБЛИКА БЕЛАРУСЬ
ЕДИНЫЙ ГОСУДАРСТВЕННЫЙ РЕГИСТР НЕДВИЖИМОГО
ИМУЩЕСТВА, ПРАВ НА НЕГО И СДЕЛОК С НИМ

Государственный комитет по имуществу Республики Беларусь

Республиканское унитарное предприятие "МИНСКОЕ ОБЛАСТНОЕ
АГЕНТСТВО ПО ГОСУДАРСТВЕННОЙ РЕГИСТРАЦИИ И
ЗЕМЕЛЬНОМУ КАДАСТРУ"

СВИДЕТЕЛЬСТВО (УДОСТОВЕРЕНИЕ) № 600/1711-1551
О ГОСУДАРСТВЕННОЙ РЕГИСТРАЦИИ

По заявлению № 65581/17:1711 от 27 декабря 2017 года

в отношении земельного участка с кадастровым номером 623680604601000157, расположенного по адресу: Республика Беларусь, Минская обл., Минский р-н, Боровлянский с/с. д. Королев Стан, ул. Школьная, 2А, площадь - 1.4147 га, целевое назначение - Земельный участок для обслуживания оптового склада современных строительных материалов отечественного и импортного производства

произведена государственная регистрация:

1. перехода 1/3 доли в праве на земельный участок (право постоянного пользования), правообладатели - юридическое лицо, резидент Республики Беларусь Общество с ограниченной ответственностью "КС-Логистик Плюс" (доля в праве - 1/3).

в отношении капитального строения с инвентарным номером 600/С-136444, расположенного по адресу: Республика Беларусь, Минская обл., Минский р-н, Боровлянский с/с. д. Королев Стан, ул. Школьная, 2А, площадь - 4989.1 кв.м., назначение - Здание специализированное складов, торговых баз, баз материально-технического снабжения, хранилищ, наименование - Здание склада

произведена государственная регистрация:

2. перехода права собственности на капитальное строение, правообладатель - юридическое лицо, резидент Республики Беларусь Общество с ограниченной ответственностью "КС-Логистик Плюс".

Приложения:

1. земельно-кадастровый план земельного участка

Примечания: правообладатели земельного участка - юридическое лицо, резидент Республики Беларусь Общество с ограниченной ответственностью "Евротибас" (доля в праве - 1/2), юридическое лицо, резидент Республики Беларусь Общество с ограниченной ответственностью "Алвис Рент" (доля в праве - 1/6).

Земельный участок имеет ограничения (обременения) прав в использовании земель. Виды ограничений (обременений) прав: земли, находящиеся в охранных зонах линий электропередачи, код - 6, площадь - 0.1040 га.

Свидетельство составлено 27 декабря 2017 года

Регистратор

Горелик Игорь Аркадьевич

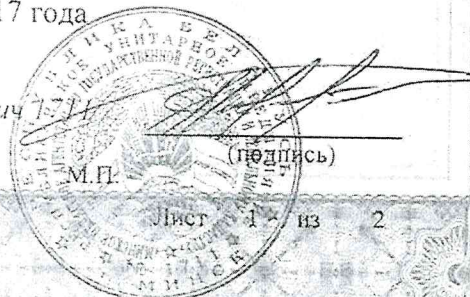

КОПИЯ

О ИМОГО ИМУЩЕСТВА, ПРАВ НА НЕГО И СДЕЛОК С НИМ

ПЛАН ЗЕМЕЛЬНОГО УЧАСТКА

пос. Школьная, д. 2А

для размещения оптового склада современных строительных материалов

для размещения водоческих товариществ, дачных кооперативов

Номера точек	Меры линий, м
1-2	4.26
2-3	12.57
3-4	15.69
4-5	2.06
5-6	30.38
6-7	36.23
7-8	26.72
8-9	5.17
9-10	1.1
10-11	65.4
11-12	17.35
12-13	102.11
13-14	83
14-15	32
15-1	84

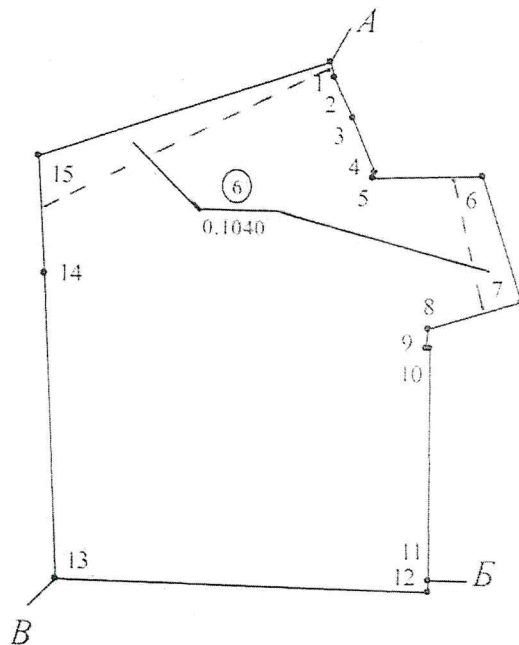

Прошито, пронумеровано, скреплено подписью
 (подпись) лист 2
 Фамилия И.О.

УСЛОВНЫЕ ОБОЗНАЧЕНИЯ

- 6 - код охранной зоны и ее площадь
- 0.1040 - код охранной зоны
- - граница охранной зоны
- - граница земельного участка
- o - точка поворота границы земельного участка

ОПИСАНИЕ СМЕЖНЫХ ЗЕМЕЛЬ

От точки	До точки	Кадастровый блок и номер смежного земельного участка
А	Б	Зарегистрированные земельные участки отсутствуют
Б	В	Зарегистрированные земельные участки отсутствуют

Сведения об организации, выдавшей документ

Республиканское унитарное предприятие
 МИНСКОЕ ОБЛАСТНОЕ АГЕНТСТВО ПО
 ГОСУДАРСТВЕННОЙ РЕГИСТРАЦИИ И
 ЗЕМЕЛЬНОМУ КАДАСТРУ

регистратор недвижимости

Горелик И.А. 27.12.2017

КОПИЯ ВЕРНА

РЕСПУБЛИКА БЕЛАРУСЬ
ЕДИНЫЙ ГОСУДАРСТВЕННЫЙ РЕГИСТР НЕДВИЖИМОГО
ИМУЩЕСТВА, ПРАВ НА НЕГО И СДЕЛОК С НИМ

Государственный комитет по имуществу Республики Беларусь
Республиканское унитарное предприятие "МИНСКОЕ ОБЛАСТНОЕ
АГЕНТСТВО ПО ГОСУДАРСТВЕННОЙ РЕГИСТРАЦИИ И
ЗЕМЕЛЬНОМУ КАДАСТРУ"

**СВИДЕТЕЛЬСТВО (УДОСТОВЕРЕНИЕ) № 600/1711-1549
О ГОСУДАРСТВЕННОЙ РЕГИСТРАЦИИ**

По заявлению № 65567/17:1711 от 27 декабря 2017 года
в отношении изолированного помещения с инвентарным
номером 600/D-71998, расположенного по адресу: Республика
Беларусь, Минская обл., Минский р-н, Боровлянский с/с, д. Королев
Стан, ул. Школьная, 2А-1, площадь - 2450.6 кв.м., назначение -
Складское помещение, наименование - Изолированное помещение №
1

произведена государственная регистрация:

1. перехода права собственности на изолированное помещение,
правообладатель - юридическое лицо, резидент Республики Беларусь
Общество с ограниченной ответственностью "КС-Логистик Плюс".

Приложения: нет

Примечания: нет

Свидетельство составлено 27 декабря 2017 года

Регистратор *Горелик Игорь Аркадьевич*

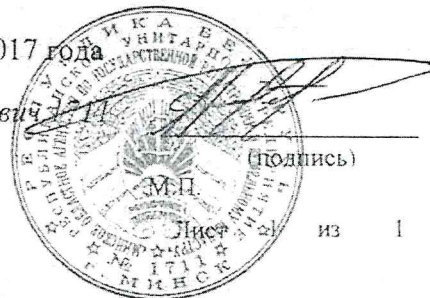

(подпись)

из 1



КОПИЯ ВЕРНА

ТЕХНИЧЕСКИЙ ПАСПОРТ

на изолированное нежилое помещение

составлен по состоянию на « 10 » 05 2012г.

РЕСПУБЛИКАНСКОЕ УНИТАРНОЕ ПРЕДПРИЯТИЕ «МИНСКОЕ ОБЛАСТНОЕ АГЕНТСТВО ПО ГОСУДАРСТВЕННОЙ РЕГИСТРАЦИИ И ЗЕМЕЛЬНОМУ КАДАСТРУ»

ФИЛИАЛ _____

БЮРО _____

Наименование: Изолированное помещение №1

Назначение: Складское помещение

Инвентарный номер: 600/Ф - 41998

Адрес (местонахождение): Республика Беларусь, Минская обл., Минский р-н, Боровлянский с/с, д. Королев Стан, ул. Школьная, 2А-1

Паспорт составил: «11» 05 2012г.

(подпись)

(Янкевич В.О.)
(Фамилия, инициалы)

Паспорт проверил: «14» 05 2012г.

(подпись)

(Ванкевич В.Б.)
(Фамилия, инициалы)

Уполномоченное должностное лицо (зав. сектором №1)

(подпись, подпись)

(Ванкевич В.Б.)
(Фамилия, инициалы)



Отметки о проведенных проверках характеристик недвижимого имущества

« » _____ 201 г. «Изменений нет» _____ (подпись) _____ (Фамилия, Инициалы)

Уполномоченное должностное лицо _____ (подпись) _____ (Фамилия, Инициалы)

М.П.

« » _____ 201 г. «Изменений нет» _____ (подпись) _____ (Фамилия, Инициалы)

Уполномоченное должностное лицо _____ (подпись) _____ (Фамилия, Инициалы)

М.П.



1. СВЕДЕНИЯ О ЗДАНИИ

Таблица 1

1. Инвентарный номер	600/С-136444
2. Количество этажей, шт.	2
3. Материал стен	железобетонные монолитные толщиной 0.37м., металлические «сендвич» панели толщиной 0.10м.
4. Год постройки	2012
5. Год реконструкции	-
6. Общая площадь здания, м ²	4989.1

2. СВЕДЕНИЯ ОБ ИЗОЛИРОВАННОМ НЕЖИЛОМ ПОМЕЩЕНИИ

Таблица 2

1. Назначение изолированного нежилого помещения	Складское помещение
2. Этаж	1
3. Объем изолированного нежилого помещения, м ³	8714
4. Общая площадь изолированного нежилого помещения, м ²	2450.6
5. Нормируемая площадь изолированного нежилого помещения, м ²	2450.6

Подпись исполнителя

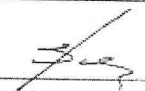

3. ТЕХНИЧЕСКОЕ ОПИСАНИЕ КОНСТРУКТИВНЫХ ЭЛЕМЕНТОВ
И ИНЖЕНЕРНОГО ОБОРУДОВАНИЯ

Таблица 3

№ п/п.	Наименование конструктивных элементов и инженерного оборудования	Описание конструктивных элементов и инженерного оборудования (материал, конструкция, отделка и прочие)
1	2	3
1	Стены наружные	железобетонные монолитные толщиной 0.37м
2	Стены внутренние	-
3	Перегородки	-
4	Перекрытия	железобетонные монолитные
5	Крыша	-
6	Полы	бетонные наливные
7	Проемы оконные	ПВХ стеклопакеты
8	Проемы дверные	металлические роллеты
9	Внутренняя отделка	-
10	Балконы	-
11	Лоджии	-
12	Инженерное оборудование:	
12.1	отопление	центральное, стальные трубы с нижней разводкой, стальные радиаторы
12.2	водопровод	-
12.3	канализация	-
12.4	электроснабжение	центральное, скрытая проводка, алюминий
12.5	газоснабжение	-
12.6	горячее водоснабжение	-
12.7	ванные, души	-
12.8	электроплиты	-
12.9	вентиляция	естественная
12.10	радио	-
12.11	телевидение	-
12.12	телефон	-
12.13	мусоропровод	-
12.14	лифты	-

Вход в изолированное помещение организован из придомовой территории. К изолированному помещению относятся бетонные крыльцо и пандус площадью 48м².

Особые отметки:

Приложение: поэтажные планы на 1-м листе

Подпись исполнителя _____

[Handwritten signature]



[Handwritten signature]