

РЕСПУБЛИКА БЕЛАРУСЬ
ЕДИНЫЙ ГОСУДАРСТВЕННЫЙ РЕГИСТР НЕДВИЖИМОГО
ИМУЩЕСТВА, ПРАВ НА НЕГО И СДЕЛОК С НИМ

Государственный комитет по имуществу Республики Беларусь
Республиканское унитарное предприятие "Минское городское
агентство по государственной регистрации и земельному кадастру"

**СВИДЕТЕЛЬСТВО (УДОСТОВЕРЕНИЕ) № 500/986-7846
О ГОСУДАРСТВЕННОЙ РЕГИСТРАЦИИ**

По заявлению № 69152/13:986 от 28 мая 2013 года

в отношении **изолированного помещения** с инвентарным номером 500/D-70780811, расположенного по адресу: г. Минск, ул. Уручская, д.11А, пом.1, площадь - 212.8 кв.м., назначение - Помещение многофункциональное, наименование - Помещение многофункциональное

произведена государственная регистрация:

1. перехода права собственности на изолированное помещение, правообладатель - юридическое лицо, резидент Республики Беларусь Совместное общество с ограниченной ответственностью "Уручская Эстейт".

Приложения: нет

Примечания: нет

Свидетельство составлено 29 мая 2013 года

Регистратор *Быкова Ирина Петровна 986*



М.П.



Лист 1 из 1

ГОСУДАРСТВЕННЫЙ КОМИТЕТ ПО ИМУЩЕСТВУ РЕСПУБЛИКИ БЕЛАРУСЬ

ТЕХНИЧЕСКИЙ ПАСПОРТ
на изолированное помещение

Республиканское унитарное предприятие "Минское городское агентство по государственной
регистрации и земельному кадастру"
(наименование организации по государственной регистрации недвижимого имущества, прав на него и сделок с ним)

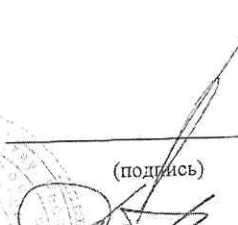
Наименование: Помещение многофункциональное
Назначение: 40225 - Помещение многофункциональное
Инвентарный номер: 500/D-70780811
Адрес: 220125, Республика Беларусь, г. Минск, ул. Уручская, 11А-1
Составлен по состоянию на: 08.09.2011

Составил	<u>03 ЯНВ 2018</u> (дата)	 (подпись)	<u>Н.А. Красовская</u> (инициалы, фамилия)
Проверил	<u>03 ЯНВ 2018</u> (дата)	 (подпись)	<u>Е.С. Манак</u> (инициалы, фамилия)
Уполномоченное должностное лицо	<u>03 ЯНВ 2018</u> (дата)	 (подпись)	<u>Е.С. Манак</u> (инициалы, фамилия)

М.П.

Отметки

1. Общие сведения об изолированном помещении

1. Подъезд (секция)	-
2. Этаж	1-й, 2-й, машинное отделение
3. Количество этажей, шт.	2
4. Общая площадь нежилого изолированного помещения, кв.м	212.8
5. Нормируемая площадь нежилого изолированного помещения, кв.м	71.4
6. Количество жилых комнат, шт.	0
7. Жилая площадь квартиры, кв.м	-
8. Общая площадь жилого помещения (квартиры), кв.м	-
9. Общая площадь квартиры по СНБ, кв.м	-
10. Жилая площадь общежития, специального жилого помещения, кв.м	-
11. Общая площадь жилых помещений общежития, специального жилого помещения, кв.м	-
12. Общая площадь помещений общежития, специального жилого помещения, кв. м.	-
13. Площадь балконов, лоджий, террас и т.п., без учета коэффициентов, кв.м	-
14. Площадь балконов, лоджий, террас и т.п. жилых помещений с учетом коэффициентов, кв.м	-

2. Сведения о капитальном строении

1. Инвентарный номер	500/С-25990
2. Количество надземных этажей, шт.	2
3. Количество подземных этажей, шт.	0
4. Год постройки (дата приемки в эксплуатацию)	1976
5. Год реконструкции	-

3. Сведения о стоимости

Вид стоимости	Дата определения (год уровня цен)	Стоимость, руб.	Документ о стоимости
1	2	3	4
Нет сведений	-	-	-

Подпись исполнителя



4. Благоустройство жилого помещения

Наименование показателя	Отопление		2	Водопровод		Канализация		8	9	10	11	
	Печное	от ГЭЦ или групповой (районной) котельной		3	4	5	6					7
1												
Количество изолированных жилых помещений (квартир), шт.	-	-	-	-	-	-	-	-	-	-	-	
Общая площадь жилых помещений, кв. м	-	-	-	-	-	-	-	-	-	-	-	

5. Техническое описание

5.1 Техническое описание изолированного помещения

№ п/п	Наименование конструктивных элементов и инженерных систем	Описание конструктивных элементов и инженерных систем
1	2	3
1	Фундамент	Железобетон
2	Наружные стены	Кирпичи
3	Внутренние стены	Кирпичи
4	Перегородки	Кирпичи
5	Перекрытия	Плита железобетонная
6	Крыша (кровля)	Рулонные кровельные материалы
7	Полы	Плита мозаично-бетонная, Бетон, Плитка Наличие теплых полов: Нет
8	Окна	Деревянные изделия
9	Двери, ворота	Деревянные изделия, ПВХ
10	Отделочные работы:	-
10.1	наружная отделка стен	Облицовка керамической плиткой
10.2	внутренняя отделка	Оштукатурено, Облицовка, Окрашено
11	Инженерные системы:	-
11.1	отопление	Центральное
11.2	водопровод и канализация:	-
11.2.1	холодное водоснабжение	Централизованная система
11.2.2	канализация	Централизованная система
11.2.3	горячее водоснабжение	Централизованная система
11.2.4	ванны, душ	Нет
11.3	система электрооборудования:	-
11.3.1	электроснабжение	Централизованная система
11.3.2	подключение электроплит	Есть
11.4	газоснабжение	Нет
11.5	вентиляция	Вентиляция с естественным побуждением
11.6	мусоропровод	Нет
11.7	лифты	Есть
11.8	иные	Телефонизация (телефонная сеть)
12	Прочие	Нет

Примечание:

Количество страниц технического паспорта : 4

Приложение: 1. Поэтажные планы на 3 л.

Подпись исполнителя _____



Поэтажный план
Этаж: 1

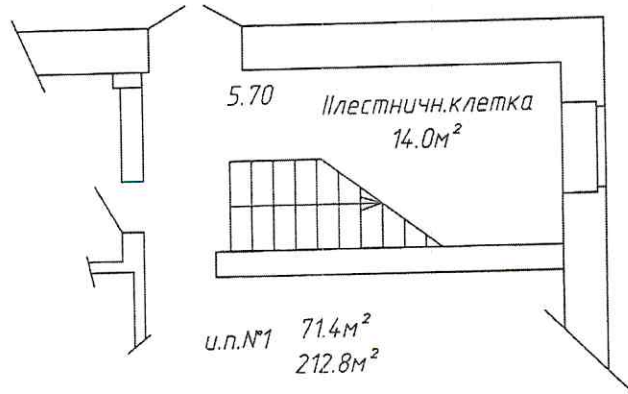

РУП "Минское городское агентство по государственной регистрации и земельному кадастру"			
Помещение многофункциональное			
Республика Беларусь, г. Минск, ул. Уручская, 11А-1			
Литер А2/к	Секция (подъезд):-	Этаж: 1	
Составлен по состоянию на: 08.09.2011			
Масштаб	Лист - 1	Листов - 3	Стр. - 5
1:100	Инициалы, Фамилия	Подпись	Дата
Составил	Н.А.Красовская		03 ЯНВ 20
Изготовил	Н.А.Красовская		03 ЯНВ 20
Проверил	Манак Е.С.	<i>[Signature]</i>	03 ЯНВ 2011

Позтажны́ план
Этаж: 2

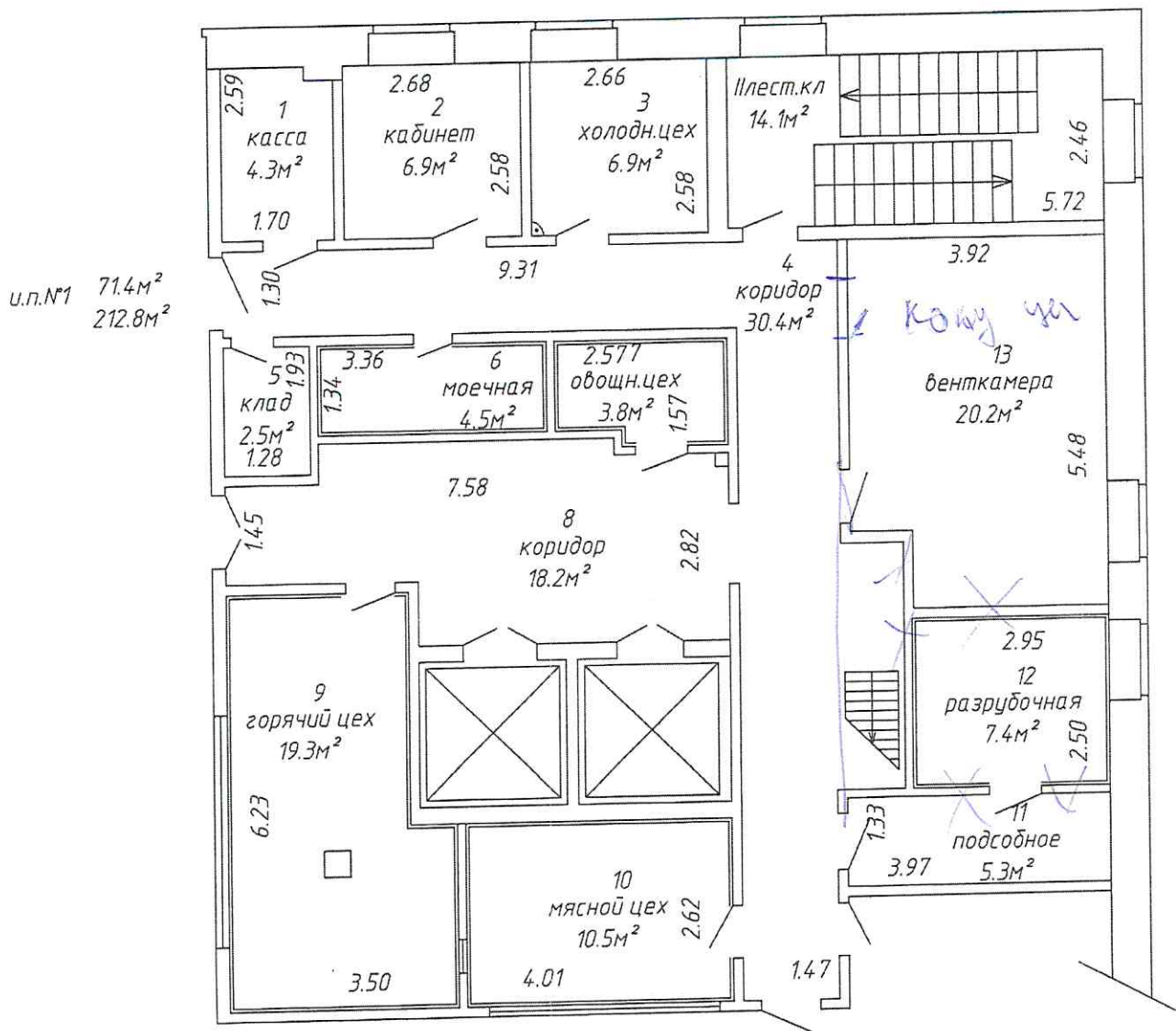

РУП "Минское городское агентство по государственной регистрации и земельному кадастру"			
Помещение многофункциональное			
Республика Беларусь, г. Минск, ул. Уручская, 11А-1			
Литер А2/к	Секция (подъезд):-	Этаж: 2	
Составлен по состоянию на: 08.09.2011			
Масштаб	Лист - 2	Листов - 3	Стр. - 6
1:100	Инициалы, Фамилия	Подпись	Дата
Составил	Н.А.Красовская		03 ЯНВ 2013
Изготовил	Н.А.Красовская		03 ЯНВ 2013
Проверил	Шанак Е.С.		03 ЯНВ 2013

Позтажный план
Этаж: машинное отделение

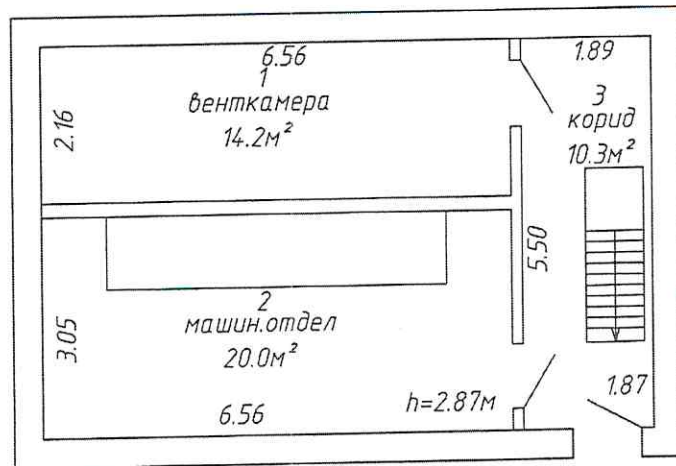

РУП "Минское городское агентство по государственной регистрации и земельному кадастру"			
Помещение многофункциональное			
Республика Беларусь, г. Минск, ул. Уручская, 11А-1			
Литер А2/к	Секция (подъезд):-	Этаж: машинное отделение	
Составлен по состоянию на: 08.09.2011			
Масштаб	Лист - 3	Листов - 3	Стр. - 7
1:100	Инициалы, Фамилия	Подпись	Дата
Составил	Н.А.Красовская		03 ЯНВ 2010
Изготовил	Н.А.Красовская		03 ЯНВ 2010
Проверил	Е.С.Манак		03 ЯНВ 2010

**РЕСПУБЛИКА БЕЛАРУСЬ
ЕДИНЫЙ ГОСУДАРСТВЕННЫЙ РЕГИСТР НЕДВИЖИМОГО
ИМУЩЕСТВА, ПРАВ НА НЕГО И СДЕЛОК С НИМ**

**Государственный комитет по имуществу Республики Беларусь
Республиканское унитарное предприятие "Минское городское
агентство по государственной регистрации и земельному кадастру"**

**СВИДЕТЕЛЬСТВО (УДОСТОВЕРЕНИЕ) № 500/986-7847
О ГОСУДАРСТВЕННОЙ РЕГИСТРАЦИИ**

По заявлению № 69154/13:986 от 28 мая 2013 года
в отношении **изолированного помещения** с инвентарным
номером 500/D-70780812, расположенного по адресу: г. Минск, ул.
Уручская, д.11А, пом.2, площадь - 321.2 кв.м., назначение - Складское
помещение, наименование - Складское помещение

произведена государственная регистрация:

1. перехода права собственности на изолированное помещение,
правообладатель - юридическое лицо, резидент Республики Беларусь
Совместное общество с ограниченной ответственностью "Уручская
Эстейт".

Приложения: нет

Примечания: нет

Свидетельство составлено 29 мая 2013 года

Регистратор *Быкова Ирина Петровна* 986



Быкова

(подпись)

М.П.

Лист 1 из 1

ГОСУДАРСТВЕННЫЙ КОМИТЕТ ПО ИМУЩЕСТВУ РЕСПУБЛИКИ БЕЛАРУСЬ

**ТЕХНИЧЕСКИЙ ПАСПОРТ
на изолированное помещение**

Республиканское унитарное предприятие "Минское городское агентство по государственной
регистрации и земельному кадастру"
(наименование организации по государственной регистрации недвижимого имущества, прав на него и сделок с ним)

Наименование: Складское помещение
Назначение: 40205 - Складское помещение
Инвентарный номер: 500/D-70780812
Адрес: 220125, Республика Беларусь, г. Минск, ул. Уручская, 11А-2
Составлен по состоянию на: 08.09.2011

Составил	<u>03 ЯНВ 2018</u> (дата)	 (подпись)	<u>Н.А. Красовская</u> (инициалы, фамилия)
Проверил	<u>03 ЯНВ 2018</u> (дата)	 (подпись)	<u>Е.С. Манак</u> (инициалы, фамилия)
Уполномоченное должностное лицо	<u>03 ЯНВ 2018</u> (дата)	 (подпись)	<u>Е.С. Манак</u> (инициалы, фамилия)

М.П.

Отметки

1. Общие сведения об изолированном помещении

1. Подъезд (секция)	-
2. Этаж	1-й
3. Количество этажей, шт.	1
4. Общая площадь нежилого изолированного помещения, кв.м	321.2
5. Нормируемая площадь нежилого изолированного помещения, кв.м	207.8
6. Количество жилых комнат, шт.	-
7. Жилая площадь квартиры, кв.м	-
8. Общая площадь жилого помещения (квартиры), кв.м	-
9. Общая площадь квартиры по СНБ, кв.м	-
10. Жилая площадь общежития, специального жилого помещения, кв.м	-
11. Общая площадь жилых помещений общежития, специального жилого помещения, кв.м	-
12. Общая площадь помещений общежития, специального жилого помещения, кв. м.	-
13. Площадь балконов, лоджий, террас и т.п., без учета коэффициентов, кв.м	-
14. Площадь балконов, лоджий, террас и т.п. жилых помещений с учетом коэффициентов, кв.м	-

2. Сведения о капитальном строении

1. Инвентарный номер	500/С-25990
2. Количество надземных этажей, шт.	2
3. Количество подземных этажей, шт.	0
4. Год постройки (дата приемки в эксплуатацию)	1976
5. Год реконструкции	-

3. Сведения о стоимости

Вид стоимости	Дата определения (год уровня цен)	Стоимость, руб.	Документ о стоимости
1	2	3	4
Нет сведений	-	-	-

Подпись исполнителя

1. Общие сведения об изолированном помещении

1. Подъезд (секция)	-	1-й
2. Этаж	1	
3. Количество этажей, шт.	3	2
4. Общая площадь нежилого изолированного помещения, кв.м	321.2	
5. Нормируемая площадь нежилого изолированного помещения, кв.м	207.8	
6. Количество жилых комнат, шт.	-	
7. Жилая площадь квартиры, кв.м	-	
8. Общая площадь жилого помещения (квартиры), кв.м	-	
9. Общая площадь квартиры по СЧБ, кв.м	-	
10. Жилая площадь общезжития, специального жилого помещения, кв.м	-	
11. Общая площадь жилых помещений общезжития, специального жилого помещения, кв.м	-	
12. Общая площадь помещений общезжития, специального жилого помещения, кв. м.	-	
13. Площадь балконов, лоджий, террас и т.п., без учета коэффициентов, кв.м	-	
14. Площадь балконов, лоджий, террас и т.п. жилых помещений с учетом коэффициентов, кв.м	-	

2. Сведения о капитальном строении

1. Инвентарный номер	500/С-25990
2. Количество подземных этажей, шт.	2
3. Количество подземных этажей, шт.	0
4. Год постройки (дата приема в эксплуатацию)	1976
5. Год реконструкции	-

3. Сведения о стоимости

Вид стоимости	Дата определения (год уровня цен)	Стоимость, руб.	Документ о стоимости
1	2	3	4
Нет сведений	-	-	-

4. Благоустройство жилого помещения

Наименование показателя	1	Количество изолированных жилых помещений (квартир), шт.	Общая площадь жилых помещений, кв. м	Отделение		
				Центральное	от индивидуальных устройств	на
Печное	2	-	-	-	-	-
от ТЭЦ или групповой (районной котельной)	3	-	-	-	-	-
от индивидуальных устройств	4	-	-	-	-	-
Водопровод	5	-	-	-	-	-
Канализация	6	-	-	Центральная	-	-
				Местная	-	-
Горючее водоснабжение	8	-	-	Горючее водоснабжение	-	-
				Горячее водоснабжение	-	-
Ванная (душ)	9	-	-	-	-	
Газ (газоснабжение)	10	-	-	-	-	
Напольное отопление (паровое)	11	-	-	-	-	

5. Техническое описание

5.1 Техническое описание изолированного помещения

№ п/п	Наименование конструктивных элементов и инженерных систем	Описание конструктивных элементов и инженерных систем
1	2	3
1	Фундамент	Железобетон
2	Наружные стены	Кирпичи
3	Внутренние стены	Кирпичи
4	Перегородки	Кирпичи
5	Перекрытия	Плита железобетонная
6	Крыша (кровля)	-
7	Полы	Плита мозаично-бетонная, Бетон, Плитка Наличие теплых полов: Нет
8	Окна	Деревянные изделия
9	Двери, ворота	Деревянные изделия
10	Отделочные работы:	-
10.1	наружная отделка стен	Облицовка керамической плиткой
10.2	внутренняя отделка	Оштукатурено, Облицовка, Окрашено
11	Инженерные системы:	-
11.1	отопление	Центральное
11.2	водопровод и канализация:	-
11.2.1	холодное водоснабжение	Централизованная система
11.2.2	канализация	Централизованная система
11.2.3	горячее водоснабжение	Централизованная система
11.2.4	ванны, душ	Душ
11.3	система электрооборудования:	-
11.3.1	электроснабжение	Централизованная система
11.3.2	подключение электронит	Нет
11.4	газоснабжение	Нет
11.5	вентиляция	Вентиляция с естественным побуждением
11.6	мусоропровод	Нет
11.7	лифты	Есть
11.8	иные	Телефонизация (телефонная сеть)
12	Прочие	Пандус(ы), Крыльцо(а)

Примечание:

Количество страниц технического паспорта : 4

Приложение: 1. поэтажные планы на 1 л.

РЕСПУБЛИКА БЕЛАРУСЬ
ЕДИНЫЙ ГОСУДАРСТВЕННЫЙ РЕГИСТР НЕДВИЖИМОГО
ИМУЩЕСТВА, ПРАВ НА НЕГО И СДЕЛОК С НИМ

Государственный комитет по имуществу Республики Беларусь
Республиканское унитарное предприятие "Минское городское
агентство по государственной регистрации и земельному кадастру"

**СВИДЕТЕЛЬСТВО (УДОСТОВЕРЕНИЕ) № 500/986-7848
О ГОСУДАРСТВЕННОЙ РЕГИСТРАЦИИ**

По заявлению № 69156/13:986 от 28 мая 2013 года
в отношении **изолированного помещения** с инвентарным
номером 500/D-70780813, расположенного по адресу: г. Минск, ул.
Уручская, д.11А, пом.3, площадь - 71.3 кв.м., назначение - Торговое
помещение, наименование - Торговое помещение

произведена государственная регистрация:

1. перехода права собственности на изолированное помещение,
правообладатель - юридическое лицо, резидент Республики Беларусь
Совместное общество с ограниченной ответственностью "Уручская
Эстейт".

Приложения: нет

Примечания: нет

Свидетельство составлено 29 мая 2013 года

Регистратор *Быкова Ирина Петровна* 986



(подпись)

М.П.

Лист 1 из 1

ГОСУДАРСТВЕННЫЙ КОМИТЕТ ПО ИМУЩЕСТВУ РЕСПУБЛИКИ БЕЛАРУСЬ

ТЕХНИЧЕСКИЙ ПАСПОРТ
на изолированное помещение

Республиканское унитарное предприятие "Минское городское агентство по государственной
регистрации и земельному кадастру"

(наименование организации по государственной регистрации недвижимого имущества, прав на него и сделок с ним)



Наименование: Торговое помещение

Назначение: 40203 - Торговое помещение

Инвентарный номер: 500/D-70780813

Адрес: 220125, Республика Беларусь, г. Минск, ул. Уручская, 11А-3

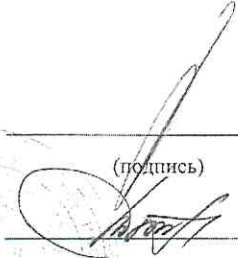
Составлен по состоянию на: 22.03.2012

Составил	<u>03 ЯНВ 2012</u> (дата)	 (подпись)	<u>Н.А. Красовская</u> (инициалы, фамилия)
Проверил	<u>03 ЯНВ 2012</u> (дата)	 (подпись)	<u>Е.С. Манак</u> (инициалы, фамилия)
Уполномоченное должностное лицо	<u>03 ЯНВ 2012</u> (дата)	 (подпись)	<u>Е.С. Манак</u> (инициалы, фамилия)

М.П.

Отметки

1. Общие сведения об изолированном помещении

1. Подъезд (секция)	-
2. Этаж	1-й
3. Количество этажей, шт.	1
4. Общая площадь нежилого изолированного помещения, кв.м	71.3
5. Нормируемая площадь нежилого изолированного помещения, кв.м	71.3
6. Количество жилых комнат, шт.	-
7. Жилая площадь квартиры, кв.м	-
8. Общая площадь жилого помещения (квартиры), кв.м	-
9. Общая площадь квартиры по СНБ, кв.м	-
10. Жилая площадь общежития, специального жилого помещения, кв.м	-
11. Общая площадь жилых помещений общежития, специального жилого помещения, кв.м	-
12. Общая площадь помещений общежития, специального жилого помещения, кв. м.	-
13. Площадь балконов, лоджий, террас и т.п., без учета коэффициентов, кв.м	-
14. Площадь балконов, лоджий, террас и т.п. жилых помещений с учетом коэффициентов, кв.м	-

2. Сведения о капитальном строении

1. Инвентарный номер	500/С-25990
2. Количество надземных этажей, шт.	2
3. Количество подземных этажей, шт.	0
4. Год постройки (дата приемки в эксплуатацию)	1976
5. Год реконструкции	-

3. Сведения о стоимости

Вид стоимости	Дата определения (год уровня цен)	Стоимость, руб.	Документ о стоимости
1	2	3	4
Нет сведений	-	-	-

Подпись исполнителя _____

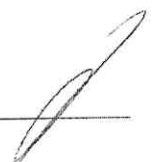

4. Благоустройство жилого помещения

Наименование показателя	Отопление		4	5	Канализация		8	9	10	11
	Центральное	от ТЭЦ или групповой (районной) котельной			Центральная (уличная)	Местная				
1	2	3			6	7				
Количество изолированных жилых помещений (квартир), шт.	-	-	-	-	-	-	-	-	-	-
Общая площадь жилых помещений, кв. м	-	-	-	-	-	-	-	-	-	-

Напольные электромонтажные панели (варочные панели)

Газ

Ванны (души)

Горячее водоснабжение

Канализация

Водопривод

5. Техническое описание

5.1 Техническое описание изолированного помещения

№ п/п	Наименование конструктивных элементов и инженерных систем	Описание конструктивных элементов и инженерных систем
1	2	3
1	Фундамент	Железобетон
2	Наружные стены	-
3	Внутренние стены	Кирпичи
4	Перегородки	Кирпичи
5	Перекрытия	Плита железобетонная
6	Крыша (кровля)	-
7	Полы	Плитка Наличие теплых полов: Нет
8	Окна	Нет
9	Двери, ворота	ПВХ профиль
10	Отделочные работы:	-
10.1	наружная отделка стен	Облицовка керамической плиткой
10.2	внутренняя отделка	Отделка сайдингом, Окрашено
11	Инженерные системы:	-
11.1	отопление	Центральное
11.2	водопровод и канализация:	-
11.2.1	холодное водоснабжение	-
11.2.2	канализация	-
11.2.3	горячее водоснабжение	-
11.2.4	ванны, душ	-
11.3	система электрооборудования:	-
11.3.1	электроснабжение	Централизованная система
11.3.2	подключение электроплит	-
11.4	газоснабжение	-
11.5	вентиляция	Вентиляция с естественным побуждением
11.6	мусоропровод	Нет
11.7	лифты	-
11.8	иные	Телефонизация (телефонная сеть)
12	Прочие	Нет

Примечание:

Количество страниц технического паспорта : 4

Приложение: 1. поэтажные планы на 1 л.

Подпись исполнителя _____



Поэтажный план
Этаж: 1

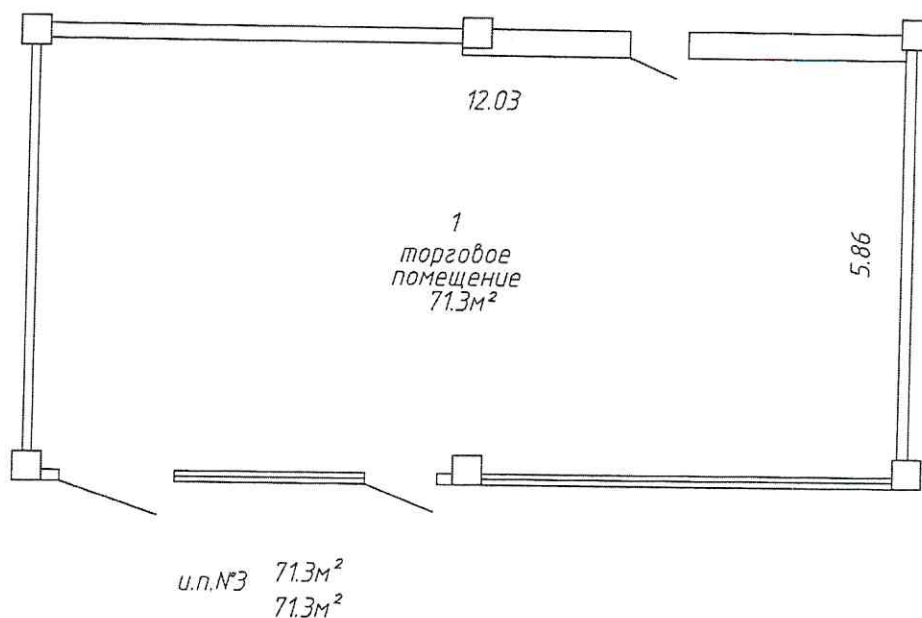

РУП "Минское городское агентство по государственной регистрации и земельному кадастру"			
Торговое помещение			
Республика Беларусь, г. Минск, ул. Уручская, 11А-3			
Литер А2/к	Секция (подъезд):-	Этаж: 1	
Составлен по состоянию на: 22.03.2012			
Масштаб	Лист - 1	Листов - 1	Стр. - 5
1:100	Инициалы,Фамилия	Подпись	Дата
Составил	Н.А.Красовская		03 ЯНВ 2012
Изготовил	Н.А.Красовская		03 ЯНВ 2012
Проверил	Е.С.Манак		03 ЯНВ 2012

РЕСПУБЛИКА БЕЛАРУСЬ
ЕДИНЫЙ ГОСУДАРСТВЕННЫЙ РЕГИСТР НЕДВИЖИМОГО
ИМУЩЕСТВА, ПРАВ НА НЕГО И СДЕЛОК С НИМ

Государственный комитет по имуществу Республики Беларусь
Республиканское унитарное предприятие "Минское городское
агентство по государственной регистрации и земельному кадастру"

**СВИДЕТЕЛЬСТВО (УДОСТОВЕРЕНИЕ) № 500/986-7849
О ГОСУДАРСТВЕННОЙ РЕГИСТРАЦИИ**

По заявлению № 69165/13:986 от 28 мая 2013 года
в отношении **изолированного помещения** с инвентарным
номером 500/D-70780814, расположенного по адресу: г. Минск, ул.
Уручская, д. 11А, пом. 4, площадь - 9.8 кв.м., назначение - Торговое
помещение, наименование - Торговое помещение

произведена государственная регистрация:

1. перехода права собственности на изолированное помещение,
правообладатель - юридическое лицо, резидент Республики Беларусь
Совместное общество с ограниченной ответственностью "Уручская
Эстейт".

Приложения: нет

Примечания: нет

Свидетельство составлено 29 мая 2013 года

Регистратор *Быкова Ирина Петровна* 986



(Handwritten signature)

(подпись)

М.П.

Лист 1 из 1

ГОСУДАРСТВЕННЫЙ КОМИТЕТ ПО ИМУЩЕСТВУ РЕСПУБЛИКИ БЕЛАРУСЬ

ТЕХНИЧЕСКИЙ ПАСПОРТ
на изолированное помещение

Республиканское унитарное предприятие "Минское городское агентство по государственной
регистрации и земельному кадастру"
(наименование организации по государственной регистрации недвижимого имущества, прав на него и сделок с ним)



Наименование: Торговое помещение

Назначение: 40203 - Торговое помещение

Инвентарный номер: 500/D-70780814

Адрес: 220125, Республика Беларусь, г. Минск, ул. Уручская, 11А-4

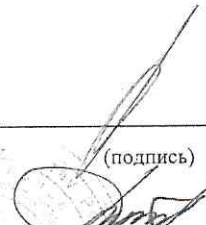
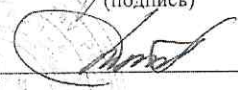
Составлен по состоянию на: 08.09.2011

Составил	<u>03 ЯНВ 2011</u> (дата)	 (подпись)	<u>Н.А. Красовская</u> (инициалы, фамилия)
Проверил	<u>03 ЯНВ 2011</u> (дата)	 (подпись)	<u>Е.С. Манак</u> (инициалы, фамилия)
Уполномоченное должностное лицо	<u>03 ЯНВ 2011</u> (дата)	 (подпись) М.П.	<u>Е.С. Манак</u> (инициалы, фамилия)

Отметки

1. Общие сведения об изолированном помещении

1. Подъезд (секция)	-
2. Этаж	1-й
3. Количество этажей, шт.	1
4. Общая площадь нежилого изолированного помещения, кв.м	9.8
5. Нормируемая площадь нежилого изолированного помещения, кв.м	9.8
6. Количество жилых комнат, шт.	-
7. Жилая площадь квартиры, кв.м	-
8. Общая площадь жилого помещения (квартиры), кв.м	-
9. Общая площадь квартиры по СНБ, кв.м	-
10. Жилая площадь общежития, специального жилого помещения, кв.м	-
11. Общая площадь жилых помещений общежития, специального жилого помещения, кв.м	-
12. Общая площадь помещений общежития, специального жилого помещения, кв. м.	-
13. Площадь балконов, лоджий, террас и т.п., без учета коэффициентов, кв.м	-
14. Площадь балконов, лоджий, террас и т.п. жилых помещений с учетом коэффициентов, кв.м	-

2. Сведения о капитальном строении

1. Инвентарный номер	500/С-25990
2. Количество надземных этажей, шт.	2
3. Количество подземных этажей, шт.	0
4. Год постройки (дата приемки в эксплуатацию)	1976
5. Год реконструкции	-

3. Сведения о стоимости

Вид стоимости	Дата определения (год уровня цен)	Стоимость, руб.	Документ о стоимости
1	2	3	4
Нет сведений	-	-	-

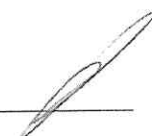

4. Благоустройство жилого помещения

Наименование показателя	Отопление				Водопровод	Канализация		Горячее водоснабжение	Ванны (душ)	Газ	Напольные электромонтажные работы
	Печное	Центральное		4		Центральная (уличная)	Местная				
		от ТЭЦ или групповой (районной) котельной	от индивидуальных отопительных устройств на _____								
1	2	3	4	5	6	7	8	9	10	11	
Количество изолированных жилых помещений (квартир), шт.	-	-	-	-	-	-	-	-	-	-	-
Общая площадь жилых помещений, кв. м	-	-	-	-	-	-	-	-	-	-	-

5. Техническое описание

5.1 Техническое описание изолированного помещения

№ п/п	Наименование конструктивных элементов и инженерных систем	Описание конструктивных элементов и инженерных систем
1	2	3
1	Фундамент	Железобетон
2	Наружные стены	Кирпичи
3	Внутренние стены	-
4	Перегородки	Кирпичи
5	Перекрытия	Плита железобетонная
6	Крыша (кровля)	-
7	Полы	Плитка Наличие теплых полов: Нет
8	Окна	Деревянные изделия
9	Двери, ворота	Роллеты защитные
10	Отделочные работы:	-
10.1	наружная отделка стен	Нет
10.2	внутренняя отделка	Окрашено
11	Инженерные системы:	-
11.1	отопление	Центральное
11.2	водопровод и канализация:	-
11.2.1	холодное водоснабжение	-
11.2.2	канализация	-
11.2.3	горячее водоснабжение	-
11.2.4	ванны, душ	-
11.3	система электрооборудования:	-
11.3.1	электроснабжение	Централизованная система
11.3.2	подключение электроплит	Нет
11.4	газоснабжение	Нет
11.5	вентиляция	Вентиляция с естественным побуждением
11.6	мусоропровод	Нет
11.7	лифты	Нет
11.8	иные	Нет
12	Прочие	-

Примечание:

Количество страниц технического паспорта : 4

Приложение: 1. поэтажные планы на 1 л.

Подпись исполнителя _____



Позтажны́ план
Этаж: 1

ц.п.№4 9.8м²
9.8м²

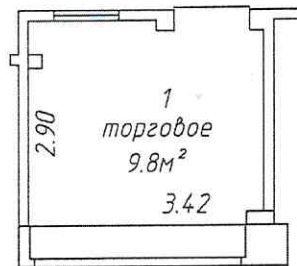

РУП "Минское городское агентство по государственной регистрации и земельному кадастру"			
Торговое помещение			
Республика Беларусь, г. Минск, ул. Уручская, 11А-4			
Литер А2/к	Секция (подъезд):-	Этаж: 1	
Составлен по состоянию на: 08.09.2011			
Масштаб	Лист - 1	Листов - 1	Стр. - 5
1:100	Инициалы, Фамилия	Подпись	Дата
Составил	Н.А.Красовская		03 ЯНВ 2018
Изготовил	Н.А.Красовская		03 ЯНВ 2018
Проверил	Е.С.Манак		03 ЯНВ 2018

РЕСПУБЛИКА БЕЛАРУСЬ
ЕДИНЫЙ ГОСУДАРСТВЕННЫЙ РЕГИСТР НЕДВИЖИМОГО
ИМУЩЕСТВА, ПРАВ НА НЕГО И СДЕЛОК С НИМ

Государственный комитет по имуществу Республики Беларусь
Республиканское унитарное предприятие "Минское городское
агентство по государственной регистрации и земельному кадастру"

**СВИДЕТЕЛЬСТВО (УДОСТОВЕРЕНИЕ) № 500/986-7850
О ГОСУДАРСТВЕННОЙ РЕГИСТРАЦИИ**

По заявлению № 69166/13:986 от 28 мая 2013 года
в отношении **изолированного помещения** с инвентарным
номером 500/D-70780815, расположенного по адресу: г. Минск, ул.
Уручская, д.11А, пом.5, площадь - 21.6 кв.м., назначение - Торговое
помещение, наименование - Торговое помещение

произведена государственная регистрация:

1. перехода права собственности на изолированное помещение,
правообладатель - юридическое лицо, резидент Республики Беларусь
Совместное общество с ограниченной ответственностью "Уручская
Эстейт".

Приложения: нет

Примечания: нет

Свидетельство составлено 29 мая 2013 года

Регистратор *Быкова Ирина Петровна* 986



М.П.



Лист 1 из 1

ГОСУДАРСТВЕННЫЙ КОМИТЕТ ПО ИМУЩЕСТВУ РЕСПУБЛИКИ БЕЛАРУСЬ

ТЕХНИЧЕСКИЙ ПАСПОРТ
на изолированное помещение

Республиканское унитарное предприятие "Минское городское агентство по государственной
регистрации и земельному кадастру"
(наименование организации по государственной регистрации недвижимого имущества, прав на него и сделок с ним)

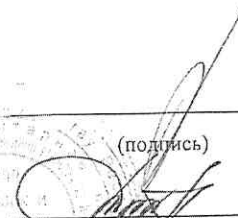
Наименование: Торговое помещение
Назначение: 40203 - Торговое помещение
Инвентарный номер: 500/D-70780815
Адрес: 220125, Республика Беларусь, г. Минск, ул. Уручская, 11А-5
Составлен по состоянию на: 08.09.2011

Составил	<u>03 ЯНВ 2016</u> (дата)	 (подпись)	<u>Н.А. Красовская</u> (инициалы, фамилия)
Проверил	<u>03 ЯНВ 2016</u> (дата)	 (подпись)	<u>Е.С. Манак</u> (инициалы, фамилия)
Уполномоченное должностное лицо	<u>03 ЯНВ 2016</u> (дата)	 (подпись)	<u>Е.С. Манак</u> (инициалы, фамилия)

М.П.

Отметки

1. Общие сведения об изолированном помещении

1. Подъезд (секция)	-
2. Этаж	1-й
3. Количество этажей, шт.	1
4. Общая площадь нежилого изолированного помещения, кв.м	21.6
5. Нормируемая площадь нежилого изолированного помещения, кв.м	21.6
6. Количество жилых комнат, шт.	-
7. Жилая площадь квартиры, кв.м	-
8. Общая площадь жилого помещения (квартиры), кв.м	-
9. Общая площадь квартиры по СНБ, кв.м	-
10. Жилая площадь общежития, специального жилого помещения, кв.м	-
11. Общая площадь жилых помещений общежития, специального жилого помещения, кв.м	-
12. Общая площадь помещений общежития, специального жилого помещения, кв. м.	-
13. Площадь балконов, лоджий, террас и т.п., без учета коэффициентов, кв.м	-
14. Площадь балконов, лоджий, террас и т.п. жилых помещений с учетом коэффициентов, кв.м	-

2. Сведения о капитальном строении

1. Инвентарный номер	500/С-25990
2. Количество надземных этажей, шт.	2
3. Количество подземных этажей, шт.	0
4. Год постройки (дата приемки в эксплуатацию)	1976
5. Год реконструкции	-

3. Сведения о стоимости

Вид стоимости	Дата определения (год уровня цен)	Стоимость, руб.	Документ о стоимости
1	2	3	4
Нет сведений	-	-	-

Подпись исполнителя

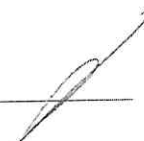

4. Благоустройство жилого помещения

Наименование показателя	Отопление			Водопровод	Канализация		Торачное воздушное	Ванны (души)	Газ	Напольные электрические панели	
	Летнее	Центральное			Централь- ная (уличная)	Мест- ная					
		от ТЭЦ или групповой (районной) котельной	от индивидуальных отопительных устройств на _____								
1	2	3	4	5	6	7	8	9	10	11	
Количество изолированных жилых помещений (квартир), шт.	-	-	-	-	-	-	-	-	-	-	-
Общая площадь жилых помещений, кв. м	-	-	-	-	-	-	-	-	-	-	-

5. Техническое описание

5.1 Техническое описание изолированного помещения

№ п/п	Наименование конструктивных элементов и инженерных систем	Описание конструктивных элементов и инженерных систем
1	2	3
1	Фундамент	Железобетон
2	Наружные стены	-
3	Внутренние стены	Кирпичи
4	Перегородки	Кирпичи
5	Перекрытия	Плита железобетонная
6	Крыша (кровля)	-
7	Полы	Плитка Наличие теплых полов: Нет
8	Окна	-
9	Двери, ворота	ПВХ профиль
10	Отделочные работы:	-
10.1	наружная отделка стен	-
10.2	внутренняя отделка	Окрашено
11	Инженерные системы:	-
11.1	отопление	Центральное
11.2	водопровод и канализация:	-
11.2.1	холоднос водоснабжение	-
11.2.2	канализация	-
11.2.3	горячее водоснабжение	-
11.2.4	ванны, душ	-
11.3	система электрооборудования:	-
11.3.1	электроснабжение	Централизованная система
11.3.2	подключение электроплит	-
11.4	газоснабжение	Нет
11.5	вентиляция	Вентиляция с естественным побуждением
11.6	мусоропровод	Нет
11.7	лифты	-
11.8	иные	Нет
12	Прочие	Нет

Примечание:

Количество страниц технического паспорта : 4

Приложение: 1. поэтажные планы на 1 л.

Подпись исполнителя

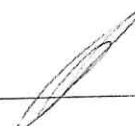

Поэтажный план
Этаж: 1

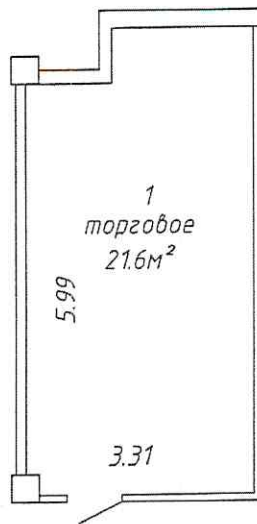

и.п.№5 21.6м²
21.6м²

РУП "Минское городское агентство по государственной регистрации и земельному кадастру"			
Торговое помещение			
Республика Беларусь, г. Минск, ул. Уручская, 11А-5			
Литер А2/к	Секция (подъезд):-	Этаж: 1	
Составлен по состоянию на: 08.09.2011			
Масштаб	Лист - 1	Листов - 1	Стр. - 5
1:100	Инициалы, Фамилия	Подпись	Дата
Составил	Н.А.Красовская		03 ЯНВ 2011
Изготовил	Н.А.Красовская		03 ЯНВ 2011
Проверил	Е.С.Манак		03 ЯНВ 2011

РЕСПУБЛИКА БЕЛАРУСЬ
ЕДИНЫЙ ГОСУДАРСТВЕННЫЙ РЕГИСТР НЕДВИЖИМОГО
ИМУЩЕСТВА, ПРАВ НА НЕГО И СДЕЛОК С НИМ

Государственный комитет по имуществу Республики Беларусь
Республиканское унитарное предприятие "Минское городское
агентство по государственной регистрации и земельному кадастру"

**СВИДЕТЕЛЬСТВО (УДОСТОВЕРЕНИЕ) № 500/986-7851
О ГОСУДАРСТВЕННОЙ РЕГИСТРАЦИИ**

По заявлению № 69167/13:986 от 28 мая 2013 года

в отношении **изолированного помещения** с инвентарным номером 500/D-70780816, расположенного по адресу: г. Минск, ул. Уручская, д.11А, пом.6, площадь - 4.4 кв.м., назначение - Помещение финансового назначения, наименование - Помещение финансового назначения

произведена государственная регистрация:

1. перехода права собственности на изолированное помещение, правообладатель - юридическое лицо, резидент Республики Беларусь Совместное общество с ограниченной ответственностью "Уручская Эстейт".

Приложения: нет

Примечания: нет

Свидетельство составлено 29 мая 2013 года

Регистратор *Быкова Ирина Петровна* 986



ГОСУДАРСТВЕННЫЙ КОМИТЕТ ПО ИМУЩЕСТВУ РЕСПУБЛИКИ БЕЛАРУСЬ

ТЕХНИЧЕСКИЙ ПАСПОРТ
на изолированное помещение

Республиканское унитарное предприятие "Минское городское агентство по государственной
регистрации и земельному кадастру"

(наименование организации по государственной регистрации недвижимого имущества, прав на него и сделок с ним)

Наименование: Помещение финансового назначения
Назначение: 40218 - Помещение финансового назначения
Инвентарный номер: 500/D-70780816
Адрес: 220125, Республика Беларусь, г. Минск, ул. Уручская, 11А-6
Составлен по состоянию на: 08.09.2011

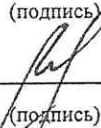
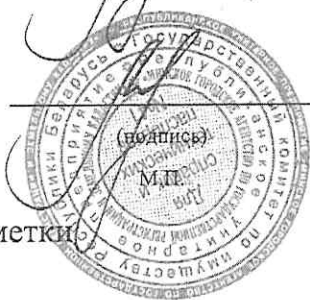
Составил	<u>03 ЯНВ 2018</u> (дата)	 (подпись)	<u>А.С. Кулакова</u> (инициалы, фамилия)
Проверил	<u>03 ЯНВ 2018</u> (дата)	 (подпись)	<u>Н.А. Ментюк</u> (инициалы, фамилия)
Уполномоченное должностное лицо	<u>03 ЯНВ 2018</u> (дата)	 (подпись)	<u>Н.А. Ментюк</u> (инициалы, фамилия)

Отметки

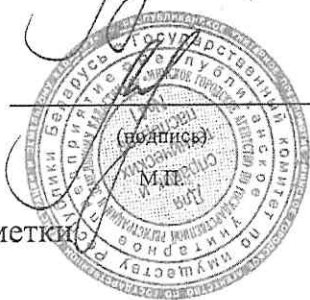

1. Общие сведения об изолированном помещении

1. Подъезд (секция)	-
2. Этаж	1-й
3. Количество этажей, шт.	1
4. Общая площадь нежилого изолированного помещения, кв.м	4.4
5. Нормируемая площадь нежилого изолированного помещения, кв.м	4.4
6. Количество жилых комнат, шт.	-
7. Жилая площадь квартиры, кв.м	-
8. Общая площадь жилого помещения (квартиры), кв.м	-
9. Общая площадь квартиры по СНБ, кв.м	-
10. Жилая площадь общежития, специального жилого помещения, кв.м	-
11. Общая площадь жилых помещений общежития, специального жилого помещения, кв.м	-
12. Общая площадь помещений общежития, специального жилого помещения, кв. м.	-
13. Площадь балконов, лоджий, террас и т.п., без учета коэффициентов, кв.м	-
14. Площадь балконов, лоджий, террас и т.п. жилых помещений с учетом коэффициентов, кв.м	-

2. Сведения о капитальном строении

1. Инвентарный номер	500/С-25990
2. Количество надземных этажей, шт.	2
3. Количество подземных этажей, шт.	0
4. Год постройки (дата приемки в эксплуатацию)	1976
5. Год реконструкции	-

3. Сведения о стоимости

Вид стоимости	Дата определения (год уровня цен)	Стоимость, руб.	Документ о стоимости
1	2	3	4
Нет сведений	-	-	-



4. Благоустройство жилого помещения

Наименование показателя	Отопление			Водопровод	Канализация		Торговое водоснабжение	Ванна (душ)	Газ	Напольные электромонтажные работы (варочные панели)
	Печное	Центральное			Центральная (уличная)	Местная				
		от ТЭЦ или групповой (районной) котельной	от индивидуальных отопительных устройств на _____							
1	2	3	4	5	6	7	8	9	10	11
Количество изолированных жилых помещений (квартир), шт.	-	-	-	-	-	-	-	-	-	-
Общая площадь жилых помещений, кв. м	-	-	-	-	-	-	-	-	-	-

5. Техническое описание

5.1 Техническое описание изолированного помещения

№ п/п	Наименование конструктивных элементов и инженерных систем	Описание конструктивных элементов и инженерных систем
1	2	3
1	Фундамент	Железобетон
2	Наружные стены	-
3	Внутренние стены	Кирпичи
4	Перегородки	Кирпичи
5	Перекрытия	Плита железобетонная
6	Крыша (кровля)	-
7	Полы	Плитка Наличие теплых полов: Нет
8	Окна	-
9	Двери, ворота	Деревянные изделия
10	Отделочные работы:	-
10.1	наружная отделка стен	-
10.2	внутренняя отделка	Окрашено
11	Инженерные системы:	-
11.1	отопление	Центральное
11.2	водопровод и канализация:	-
11.2.1	холодное водоснабжение	-
11.2.2	канализация	-
11.2.3	горячее водоснабжение	-
11.2.4	ванны, душ	Нет
11.3	система электрооборудования:	-
11.3.1	электроснабжение	Централизованная система
11.3.2	подключение электроплит	-
11.4	газоснабжение	-
11.5	вентиляция	Вентиляция с естественным побуждением
11.6	мусоропровод	Нет
11.7	лифты	-
11.8	иные	-
12	Прочие	-

Примечание:

Количество страниц технического паспорта : 4

Приложение: 1. поэтажные планы на 1 л.

Подпись исполнителя



Поэтажный план
Этаж: 1

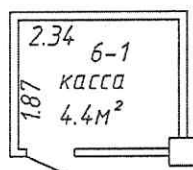

и.п.б 4.4 м²
4.4 м²

РУП "Минское городское агентство по государственной регистрации и земельному кадастру"			
Помещение финансового назначения			
Республика Беларусь, г. Минск, ул. Уручская, 11А-6			
Литер А2/к	Секция (подъезд):-	Этаж: 1	
Составлен по состоянию на: 08.09.2011			
Масштаб	Лист - 1	Листов - 1	Стр. - 5
1:100	Инициалы, Фамилия	Подпись	Дата
Составил	А.С.Кулакова		03.01.2018
Изготовил	А.С.Кулакова		03.01.2018
Проверил	Н.А.Ментюк		03 ЯНВ 2018

РЕСПУБЛИКА БЕЛАРУСЬ
ЕДИНЬЙ ГОСУДАРСТВЕННЫЙ РЕГИСТР НЕДВИЖИМОГО
ИМУЩЕСТВА, ПРАВ НА НЕГО И СДЕЛОК С НИМ

Государственный комитет по имуществу Республики Беларусь
Республиканское унитарное предприятие "Минское городское
агентство по государственной регистрации и земельному кадастру"

**СВИДЕТЕЛЬСТВО (УДОСТОВЕРЕНИЕ) № 500/986-7852
О ГОСУДАРСТВЕННОЙ РЕГИСТРАЦИИ**

По заявлению № 69169/13:986 от 28 мая 2013 года
в отношении **изолированного помещения** с инвентарным
номером 500/D-70780817, расположенного по адресу: г. Минск, ул.
Уручская, д.11А, пом.7, площадь - 16.9 кв.м., назначение - Торговое
помещение, наименование - Торговое помещение

произведена государственная регистрация:

1. перехода права собственности на изолированное помещение,
правообладатель - юридическое лицо, резидент Республики Беларусь
Совместное общество с ограниченной ответственностью "Уручская
Эстейт".

Приложения: нет

Примечания: нет

Свидетельство составлено 29 мая 2013 года

Регистратор *Быкова Ирина Петровна 986*



ГОСУДАРСТВЕННЫЙ КОМИТЕТ ПО ИМУЩЕСТВУ РЕСПУБЛИКИ БЕЛАРУСЬ

ТЕХНИЧЕСКИЙ ПАСПОРТ
на изолированное помещение

Республиканское унитарное предприятие "Минское городское агентство по государственной
регистрации и земельному кадастру"

(наименование организации по государственной регистрации недвижимого имущества, прав на него и сделок с ним)

Наименование: Торговое помещение

Назначение: 40203 - Торговое помещение

Инвентарный номер: 500/D-70780817

Адрес: 220125, Республика Беларусь, г. Минск, ул. Уручская, 11А-7

Составлен по состоянию на: 08.09.2011

Составил	<u>03 ЯНВ 2018</u>		<u>А.С. Кулакова</u>
	(дата)	(подпись)	(инициалы, фамилия)
Проверил	<u>03 ЯНВ 2018</u>		<u>Н.А. Ментюк</u>
	(дата)	(подпись)	(инициалы, фамилия)
Уполномоченное должностное лицо	<u>03 ЯНВ 2018</u>		<u>Н.А. Ментюк</u>
	(дата)	(подпись)	(инициалы, фамилия)

Отметки



1. Общие сведения об изолированном помещении

1. Подъезд (секция)	-
2. Этаж	1-й
3. Количество этажей, шт.	1
4. Общая площадь нежилого изолированного помещения, кв.м	16.9
5. Нормируемая площадь нежилого изолированного помещения, кв.м	16.9
6. Количество жилых комнат, шт.	-
7. Жилая площадь квартиры, кв.м	-
8. Общая площадь жилого помещения (квартиры), кв.м	-
9. Общая площадь квартиры по СНБ, кв.м	-
10. Жилая площадь общежития, специального жилого помещения, кв.м	-
11. Общая площадь жилых помещений общежития, специального жилого помещения, кв.м	-
12. Общая площадь помещений общежития, специального жилого помещения, кв. м.	-
13. Площадь балконов, лоджий, террас и т.п., без учета коэффициентов, кв.м	-
14. Площадь балконов, лоджий, террас и т.п. жилых помещений с учетом коэффициентов, кв.м	-

2. Сведения о капитальном строении

1. Инвентарный номер	500/С-25990
2. Количество надземных этажей, шт.	2
3. Количество подземных этажей, шт.	0
4. Год постройки (дата приемки в эксплуатацию)	1976
5. Год реконструкции	-

3. Сведения о стоимости

Вид стоимости	Дата определения (год уровня цен)	Стоимость, руб.	Документ о стоимости
1	2	3	4
Нет сведений	-	-	-

Подпись исполнителя



4. Благоустройство жилого помещения

Наименование показателя	Отопление		3	4	5	6	Канализация		8	9	10	11				
	2	3					от ТЭЦ или групповой (районной) котельной	Центральное					от индивидуальных отопительных устройств на _____	Водопровод	Канализация	
															Центральная (уличная)	Местная
1																
Количество изолированных жилых помещений (квартир), шт.	-	-	-	-	-	-	-	-	-	-	-	-				
Общая площадь жилых помещений, кв. м	-	-	-	-	-	-	-	-	-	-	-	-				

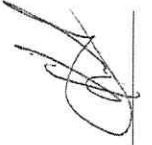

Подпись исполнителя

5. Техническое описание

5.1 Техническое описание изолированного помещения

№ п/п	Наименование конструктивных элементов и инженерных систем	Описание конструктивных элементов и инженерных систем
1	2	3
1	Фундамент	Железобетон
2	Наружные стены	-
3	Внутренние стены	Кирпичи
4	Перегородки	Кирпичи
5	Перекрытия	Плита железобетонная
6	Крыша (кровля)	-
7	Полы	Плитка Наличие теплых полов: Нет
8	Окна	-
9	Двери, ворота	Роллеты защитные
10	Отделочные работы:	-
10.1	наружная отделка стен	-
10.2	внутренняя отделка	Окрашено
11	Инженерные системы:	-
11.1	отопление	Центральное
11.2	водопровод и канализация:	-
11.2.1	холодное водоснабжение	-
11.2.2	канализация	-
11.2.3	горячее водоснабжение	-
11.2.4	ванны, душ	Нет
11.3	система электрооборудования:	-
11.3.1	электроснабжение	Централизованная система
11.3.2	подключение электроплит	-
11.4	газоснабжение	Нет
11.5	вентиляция	Вентиляция с естественным побуждением
11.6	мусоропровод	Нет
11.7	лифты	-
11.8	иные	-
12	Прочие	-

Примечание:

Количество страниц технического паспорта : 4

Приложение: 1. поэтажные планы на 1 л.

Подпись исполнителя



Позтажны́ план
Этаж: 1

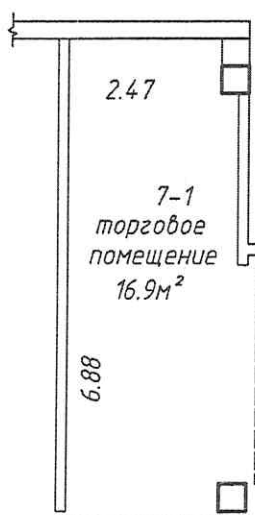

→ 21 № ...

и.п. 7 16.9м²
16.9м²

РУП "Минское городское агентство по государственной регистрации и земельному кадастру"			
Торговое помещение			
Республика Беларусь, г. Минск, ул. Уручская, 11А-7			
Литер А2/к	Секция (подъезд):-	Этаж: 1	
Составлен по состоянию на: 08.09.2011			
Масштаб	Лист - 1	Листов - 1	Стр. - 5
1:100	Инициалы, Фамилия	Подпись	Дата
Составил	А.С.Кулакова		03.01.2018
Изготовил	А.С.Кулакова		03.01.2018
Проверил	Н.А.Ментюк		03 ЯНВ 2018

РЕСПУБЛИКА БЕЛАРУСЬ
ЕДИНЫЙ ГОСУДАРСТВЕННЫЙ РЕГИСТР НЕДВИЖИМОГО
ИМУЩЕСТВА, ПРАВ НА НЕГО И СДЕЛОК С НИМ

Государственный комитет по имуществу Республики Беларусь
Республиканское унитарное предприятие "Минское городское
агентство по государственной регистрации и земельному кадастру"

**СВИДЕТЕЛЬСТВО (УДОСТОВЕРЕНИЕ) № 500/986-7853
О ГОСУДАРСТВЕННОЙ РЕГИСТРАЦИИ**

По заявлению № 69171/13:986 от 28 мая 2013 года

в отношении **изолированного помещения** с инвентарным номером 500/D-70780818, расположенного по адресу: г. Минск, ул. Уручская, д.11А, пом.8, площадь - 25.5 кв.м., назначение - Торговое помещение, наименование - Торговое помещение

произведена государственная регистрация:

1. перехода права собственности на изолированное помещение, правообладатель - юридическое лицо, резидент Республики Беларусь Совместное общество с ограниченной ответственностью "Уручская Эстейт".

Приложения: нет

Примечания: нет

Свидетельство составлено 29 мая 2013 года

Регистратор *Быкова Ирина Петровна 986*



ГОСУДАРСТВЕННЫЙ КОМИТЕТ ПО ИМУЩЕСТВУ РЕСПУБЛИКИ БЕЛАРУСЬ

ТЕХНИЧЕСКИЙ ПАСПОРТ
на изолированное помещение

Республиканское унитарное предприятие "Минское городское агентство по государственной
регистрации и земельному кадастру"

(наименование организации по государственной регистрации недвижимого имущества, прав на него и сделок с ним)

Наименование: Торговое помещение

Назначение: 40203 - Торговое помещение

Инвентарный номер: 500/D-70780818

Адрес: 220125, Республика Беларусь, г. Минск, ул. Уручская, 11А-8

Составлен по состоянию на: 08.09.2011

Составил	<u>03 ЯНВ 2018</u>		<u>А.С. Кулакова</u>
	(дата)	(подпись)	(инициалы, фамилия)
Проверил	<u>03 ЯНВ 2018</u>		<u>Н.А. Ментюк</u>
	(дата)	(подпись)	(инициалы, фамилия)
Уполномоченное должностное лицо	<u>03 ЯНВ 2018</u>		<u>Н.А. Ментюк</u>
	(дата)	(подпись)	(инициалы, фамилия)

Отметки



1. Общие сведения об изолированном помещении

1. Подъезд (секция)	-
2. Этаж	1-й
3. Количество этажей, шт.	1
4. Общая площадь нежилого изолированного помещения, кв.м	25.5
5. Нормируемая площадь нежилого изолированного помещения, кв.м	25.5
6. Количество жилых комнат, шт.	-
7. Жилая площадь квартиры, кв.м	-
8. Общая площадь жилого помещения (квартиры), кв.м	-
9. Общая площадь квартиры по СНБ, кв.м	-
10. Жилая площадь общежития, специального жилого помещения, кв.м	-
11. Общая площадь жилых помещений общежития, специального жилого помещения, кв.м	-
12. Общая площадь помещений общежития, специального жилого помещения, кв. м.	-
13. Площадь балконов, лоджий, террас и т.п., без учета коэффициентов, кв.м	-
14. Площадь балконов, лоджий, террас и т.п. жилых помещений с учетом коэффициентов, кв.м	-

2. Сведения о капитальном строении

1. Инвентарный номер	500/С-25990
2. Количество надземных этажей, шт.	2
3. Количество подземных этажей, шт.	0
4. Год постройки (дата приемки в эксплуатацию)	1976
5. Год реконструкции	-

3. Сведения о стоимости

Вид стоимости	Дата определения (год уровня цен)	Стоимость, руб.	Документ о стоимости
1	2	3	4
Нет сведений	-	-	-

Подпись исполнителя



4. Благоустройство жилого помещения

Наименование показателя	Отопление		2	3		4	5	6		8	9	10	11	
	Печное	от ТЭЦ или групповой (районной) котельной		Центральное от индивидуальных отопительных устройств на _____				Водопровод	Канализация					
				от ТЭЦ или групповой (районной) котельной	от индивидуальных отопительных устройств на _____				Центральная (уличная)					Местная
1														
Количество изолированных жилых помещений (квартир), шт.	-	-	-	-	-	-	-	-	-	-	-	-	-	
Общая площадь жилых помещений, кв. м	-	-	-	-	-	-	-	-	-	-	-	-	-	

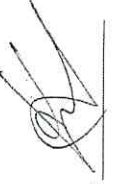

Подпись исполнителя

5. Техническое описание

5.1 Техническое описание изолированного помещения

№ п/п	Наименование конструктивных элементов и инженерных систем	Описание конструктивных элементов и инженерных систем
1	2	3
1	Фундамент	Железобетон
2	Наружные стены	Кирпичи
3	Внутренние стены	Кирпичи
4	Перегородки	Кирпичи
5	Перекрытия	Плита железобетонная
6	Крыша (кровля)	-
7	Полы	Плитка Наличие теплых полов: Нет
8	Окна	-
9	Двери, ворота	ПВХ профиль
10	Отделочные работы:	-
10.1	наружная отделка стен	Облицовка керамической плиткой
10.2	внутренняя отделка	Отделка сайдингом
11	Инженерные системы:	-
11.1	отопление	Центральное
11.2	водопровод и канализация:	-
11.2.1	холодное водоснабжение	-
11.2.2	канализация	-
11.2.3	горячее водоснабжение	-
11.2.4	ванны, душ	Нет
11.3	система электрооборудования:	-
11.3.1	электроснабжение	Централизованная система
11.3.2	подключение электроплит	-
11.4	газоснабжение	Нет
11.5	вентиляция	Вентиляция с естественным побуждением
11.6	мусоропровод	Нет
11.7	лифты	-
11.8	иные	-
12	Прочие	-

Примечание:

Количество страниц технического паспорта : 4

Приложение: 1. поэтажные планы на 1 л.

Подпись исполнителя



Позтажны́ план
Этаж: 1



РУП "Минское городское агентство по государственной регистрации и земельному кадастру"			
Торговое помещение			
Республика Беларусь, г. Минск, ул. Уручская, 11А-8			
Литер А2/к	Секция (подъезд):-	Этаж: 1	
Составлен по состоянию на: 08.09.2011			
Масштаб	Лист - 1	Листов - 1	Стр. - 5
1:100	Инициалы, Фамилия	Подпись	Дата
Составил	А.С.Кулакова		03.01.2018
Изготовил	А.С.Кулакова		03.01.2018
Проверил	Н.А.Ментюк		03 ЯНВ 201

РЕСПУБЛИКА БЕЛАРУСЬ
ЕДИНЫЙ ГОСУДАРСТВЕННЫЙ РЕГИСТР НЕДВИЖИМОГО
ИМУЩЕСТВА, ПРАВ НА НЕГО И СДЕЛОК С НИМ

Государственный комитет по имуществу Республики Беларусь
Республиканское унитарное предприятие "Минское городское
агентство по государственной регистрации и земельному кадастру"

СВИДЕТЕЛЬСТВО (УДОСТОВЕРЕНИЕ) № 500/986-7854
О ГОСУДАРСТВЕННОЙ РЕГИСТРАЦИИ

По заявлению № 69173/13:986 от 28 мая 2013 года

в отношении изолированного помещения с инвентарным номером 500/D-70780819, расположенного по адресу: , г. Минск, ул. Уручская, 11А-9, площадь - 61.7 кв.м., назначение - Помещение бытового обслуживания населения, наименование - Помещение бытового обслуживания населения

произведена государственная регистрация:

1. перехода права собственности на изолированное помещение, правообладатель - юридическое лицо, резидент Республики Беларусь Совместное общество с ограниченной ответственностью "Уручская Эстейт".

Приложения: нет

Примечания: нет

Свидетельство составлено 29 мая 2013 года

Регистратор *Быкова Ирина Петровна* 986



Быкова Ирина Петровна

(подпись)

М.П.

Лист 1 из 1

1. Общие сведения об изолированном помещении

1. Подъезд (секция)	-
2. Этаж	1-й
3. Количество этажей, шт.	1
4. Общая площадь нежилого изолированного помещения, кв.м	61.7
5. Нормируемая площадь нежилого изолированного помещения, кв.м	56.5
6. Количество жилых комнат, шт.	0
7. Жилая площадь квартиры, кв.м	-
8. Общая площадь жилого помещения (квартиры), кв.м	-
9. Общая площадь квартиры по СНБ, кв.м	-
10. Жилая площадь общежития, специального жилого помещения, кв.м	-
11. Общая площадь жилых помещений общежития, специального жилого помещения, кв.м	-
12. Общая площадь помещений общежития, специального жилого помещения, кв. м.	-
13. Площадь балконов, лоджий, террас и т.п., без учета коэффициентов, кв.м	-
14. Площадь балконов, лоджий, террас и т.п. жилых помещений с учетом коэффициентов, кв.м	-

2. Сведения о капитальном строении

1. Инвентарный номер	500/С-25990
2. Количество надземных этажей, шт.	2
3. Количество подземных этажей, шт.	0
4. Год постройки (дата приемки в эксплуатацию)	1976
5. Год реконструкции	-

3. Сведения о стоимости

Вид стоимости	Дата определения (год уровня цен)	Стоимость, руб.	Документ о стоимости
1	2	3	4
Нет сведений	-	-	-

Подпись исполнителя



4. Благоустройство жилого помещения

Наименование показателя	Отопление			Водопровод	Канализация		Горячее водоснабжение	Ванны (души)	Газ	Напольные электроплиты (варочные панели)
	Печное	от ТЭЦ или групповой (районной) котельной	Центральное от индивидуальных отопительных устройств на _____		Центральной (уличная)	Местная				
1										
Количество изолированных жилых помещений (квартир), шт.	-	-	-	-	-	-	-	-	-	-
Общая площадь жилых помещений, кв. м	-	-	-	-	-	-	-	-	-	-

5. Техническое описание

5.1 Техническое описание изолированного помещения

№ п/п	Наименование конструктивных элементов и инженерных систем	Описание конструктивных элементов и инженерных систем
1	2	3
1	Фундамент	Железобетон
2	Наружные стены	Кирпичи
3	Внутренние стены	Кирпичи
4	Перегородки	Кирпичи, Лист гипсокартонный
5	Перекрытия	Плита железобетонная
6	Крыша (кровля)	-
7	Полы	Плитка Наличие теплых полов: Нет
8	Окна	ПВХ профиль
9	Двери, ворота	Роллеты защитные, ПВХ профиль
10	Отделочные работы:	-
10.1	наружная отделка стен	Облицовка керамической плиткой
10.2	внутренняя отделка	Окрашено, Облицовка керамической плиткой
11	Инженерные системы:	-
11.1	отопление	Центральное
11.2	водопровод и канализация:	-
11.2.1	холодное водоснабжение	Централизованная система
11.2.2	канализация	Централизованная система
11.2.3	горячее водоснабжение	Централизованная система
11.2.4	ванны, душ	Нет
11.3	система электрооборудования:	-
11.3.1	электроснабжение	Централизованная система
11.3.2	подключение электроплит	-
11.4	газоснабжение	Нет
11.5	вентиляция	Вентиляция с естественным побуждением, Вентиляция с искусственным побуждением
11.6	мусоропровод	Нет
11.7	лифты	-
11.8	иные	Телефонизация (телефонная сеть)
12	Прочие	-

Примечание:

Количество страниц технического паспорта : 4

Приложение: 1. Поэтажные планы на 1 л.

Подпись исполнителя



Позтажны́ план
Этаж: 1

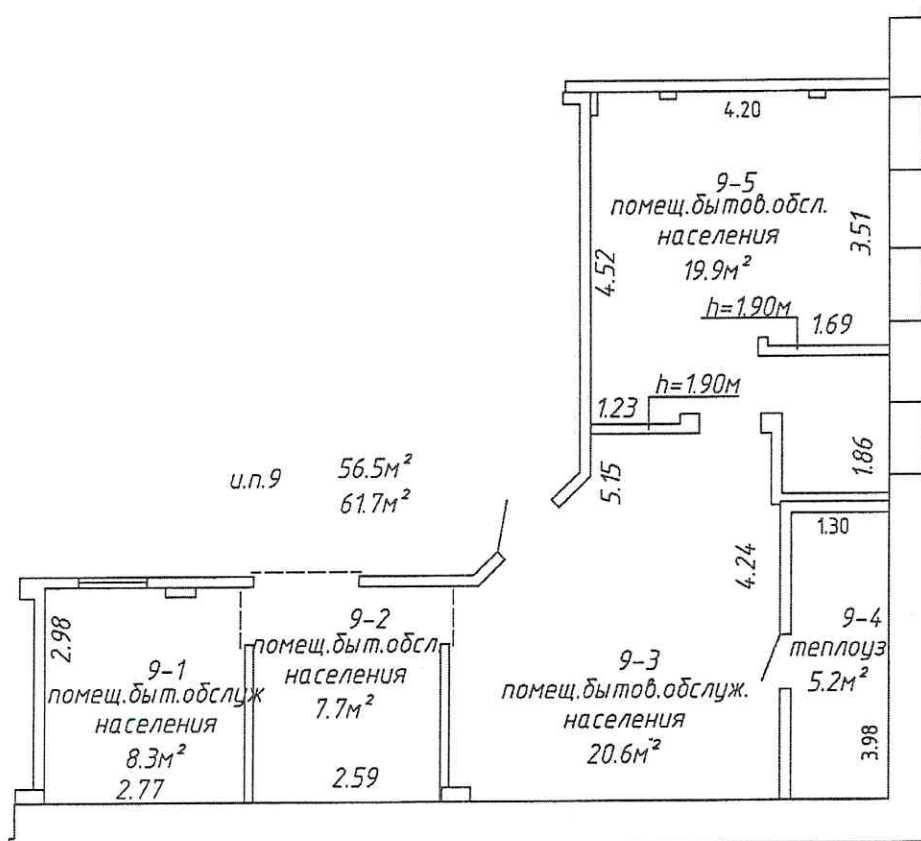

РУП "Минское городское агентство по государственной регистрации и земельному кадастру"			
Помещение бытового обслуживания населения			
Республика Беларусь, г. Минск, ул. Уручская, 11А-9			
Литер А2/к	Секция (подъезд):-	Этаж: 1	
Составлен по состоянию на: 08.09.2011			
Масштаб	Лист - 1	Листов - 1	Стр. - 5
1:100	Инициалы, Фамилия	Подпись	Дата
Составил	А.С.Кулакова		03.01.2018
Изготовил	А.С.Кулакова		03.01.2018
Проверил	Н.А.Ментюк		3 ЯНВ 2018

РЕСПУБЛИКА БЕЛАРУСЬ
ЕДИНЫЙ ГОСУДАРСТВЕННЫЙ РЕГИСТР НЕДВИЖИМОГО
ИМУЩЕСТВА, ПРАВ НА НЕГО И СДЕЛОК С НИМ

Государственный комитет по имуществу Республики Беларусь
Республиканское унитарное предприятие "Минское городское
агентство по государственной регистрации и земельному кадастру"

**СВИДЕТЕЛЬСТВО (УДОСТОВЕРЕНИЕ) № 500/986-7855
О ГОСУДАРСТВЕННОЙ РЕГИСТРАЦИИ**

По заявлению № 69174/13:986 от 28 мая 2013 года
в отношении **изолированного помещения** с инвентарным
номером 500/D-70780820, расположенного по адресу: г. Минск, ул.
Уручская, д.11А, пом.10, площадь - 652.5 кв.м., назначение - Торговое
помещение, наименование - Торговое помещение

произведена государственная регистрация:

1. перехода права собственности на изолированное помещение,
правообладатель - юридическое лицо, резидент Республики Беларусь
Совместное общество с ограниченной ответственностью "Уручская
Эстейт".

Приложения: нет

Примечания: нет

Свидетельство составлено 29 мая 2013 года

Регистратор *Быкова Ирина Петровна* 986



(подпись)

М.П.

Лист 1 из 1

ГОСУДАРСТВЕННЫЙ КОМИТЕТ ПО ИМУЩЕСТВУ РЕСПУБЛИКИ БЕЛАРУСЬ

ТЕХНИЧЕСКИЙ ПАСПОРТ
на изолированное помещение

Республиканское унитарное предприятие "Минское городское агентство по государственной
регистрации и земельному кадастру"

(наименование организации по государственной регистрации недвижимого имущества, прав на него и сделок с ним)



Наименование: Торговое помещение

Назначение: 40203 - Торговое помещение

Инвентарный номер: 500/D-70780820

Адрес: 220125, Республика Беларусь, г. Минск, ул. Уручская, 11А-10

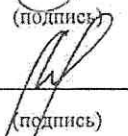
Составлен по состоянию на: 22.03.2012

Составил	<u>03 ЯНВ 2012</u> (дата)	 (подпись)	<u>А.С. Кулакова</u> (инициалы, фамилия)
Проверил	<u>03 ЯНВ 2012</u> (дата)	 (подпись)	<u>Н.А. Ментюк</u> (инициалы, фамилия)
Уполномоченное должностное лицо	<u>03 ЯНВ 2012</u> (дата)	 (подпись)	<u>Н.А. Ментюк</u> (инициалы, фамилия)

Отметки

1. Общие сведения об изолированном помещении

1. Подъезд (секция)	-
2. Этаж	1-й,2-й
3. Количество этажей, шт.	2
4. Общая площадь нежилого изолированного помещения, кв.м	653.4
5. Нормируемая площадь нежилого изолированного помещения, кв.м	519.5
6. Количество жилых комнат, шт.	-
7. Жилая площадь квартиры, кв.м	-
8. Общая площадь жилого помещения (квартиры), кв.м	-
9. Общая площадь квартиры по СНБ, кв.м	-
10. Жилая площадь общежития, специального жилого помещения, кв.м	-
11. Общая площадь жилых помещений общежития, специального жилого помещения, кв.м	-
12. Общая площадь помещений общежития, специального жилого помещения, кв. м.	-
13. Площадь балконов, лоджий, террас и т.п., без учета коэффициентов, кв.м	-
14. Площадь балконов, лоджий, террас и т.п. жилых помещений с учетом коэффициентов, кв.м	-

2. Сведения о капитальном строении

1. Инвентарный номер	500/С-25990
2. Количество надземных этажей, шт.	2
3. Количество подземных этажей, шт.	0
4. Год постройки (дата присмки в эксплуатацию)	1976
5. Год реконструкции	-

3. Сведения о стоимости

Вид стоимости	Дата определения (год уровня цен)	Стоимость, руб.	Документ о стоимости
1	2	3	4
Нет сведений	-	-	-



1. Общие сведения об изолированном помещении

1. Подъезд (секция)	-	1-й, 2-й
2. Этаж	2	
3. Количество этажей, шт.	2	
4. Общая площадь нежилого изолированного помещения, кв.м	653.4	
5. Нормируемая площадь нежилого изолированного помещения, кв.м	519.5	
6. Количество жилых комнат, шт.	-	
7. Жилая площадь квартиры, кв.м	-	
8. Общая площадь жилого помещения (квартиры), кв.м	-	
9. Общая площадь квартиры по СНБ, кв.м	-	
10. Жилая площадь общежития, специального жилого помещения, кв.м	-	
11. Общая площадь жилых помещений общежития, специального жилого помещения, кв.м	-	
12. Общая площадь помещений общежития, специального жилого помещения, кв. м.	-	
13. Площадь балконов, лоджий, террас и т.п., без учета коэффициентов, кв.м	-	
14. Площадь балконов, лоджий, террас и т.п. жилых помещений с учетом коэффициентов, кв.м	-	

2. Сведения о капитальном строении

1. Инвентарный номер	500/С-25990
2. Количество надземных этажей, шт.	2
3. Количество подземных этажей, шт.	0
4. Год постройки (дата приемки в эксплуатацию)	1976
5. Год реконструкции	-

3. Сведения о стоимости

Вид стоимости	Дата определения (год уровня цен)	Стоимость, руб.	Документ о стоимости
1	2	3	4
Нет сведений	-	-	-

4. Благоустройство жилого помещения

Назначение поклейки	Количество изолированных жилых помещений (квартир), шт.	Общая площадь жилых помещений, кв. м	Отделение	
			Центральное	Центральное
Цепное (районной котельной от ТЭЦ или групповой котельной)	-	-	от индивидуальных устройств на	4
Водопровод	-	-	Канализация	5
Центральная	-	-	Местная	6
Центральная	-	-	Местная	7
Центральное водоснабжение	-	-	Центральное водоснабжение	8
Ванная (душ)	-	-	Газ (водоснабжение)	9
Газ (водоснабжение)	-	-	Газ (водоснабжение)	10
Напольное покрытие (паркет, ламинат)	-	-	Напольное покрытие (паркет, ламинат)	11

Полномочия исполнителя

5. Техническое описание

5.1 Техническое описание изолированного помещения

№ п/п	Наименование конструктивных элементов и инженерных систем	Описание конструктивных элементов и инженерных систем
1	2	3
1	Фундамент	Железобетон
2	Наружные стены	Кирпичи
3	Внутренние стены	Кирпичи
4	Перегородки	Кирпичи
5	Перекрытия	Плита железобетонная
6	Крыша (кровля)	Рулонные кровельные материалы
7	Полы	Плитка, Плита мозаично-бетонная Наличие теплых полов: Нет
8	Окна	Деревянные изделия
9	Двери, ворота	Деревянные изделия, ПВХ профиль
10	Отделочные работы:	-
10.1	наружная отделка стен	Облицовка керамической плиткой
10.2	внутренняя отделка	Оштукатурено, Окрашено
11	Инженерные системы:	-
11.1	отопление	Центральное
11.2	водопровод и канализация:	-
11.2.1	холодное водоснабжение	-
11.2.2	канализация	-
11.2.3	горячее водоснабжение	-
11.2.4	ванны, душ	Нет
11.3	система электрооборудования:	-
11.3.1	электроснабжение	Централизованная система
11.3.2	подключение электроплит	-
11.4	газоснабжение	Нет
11.5	вентиляция	Вентиляция с естественным побуждением
11.6	мусоропровод	Нет
11.7	лифты	-
11.8	иные	-
12	Прочие	Крыльцо(а), Рампа(ы)

Примечание:

Количество страниц технического паспорта : 4

Приложение: 1. поэтажные планы на 2 л.

Позлажний план
Этаж: 1

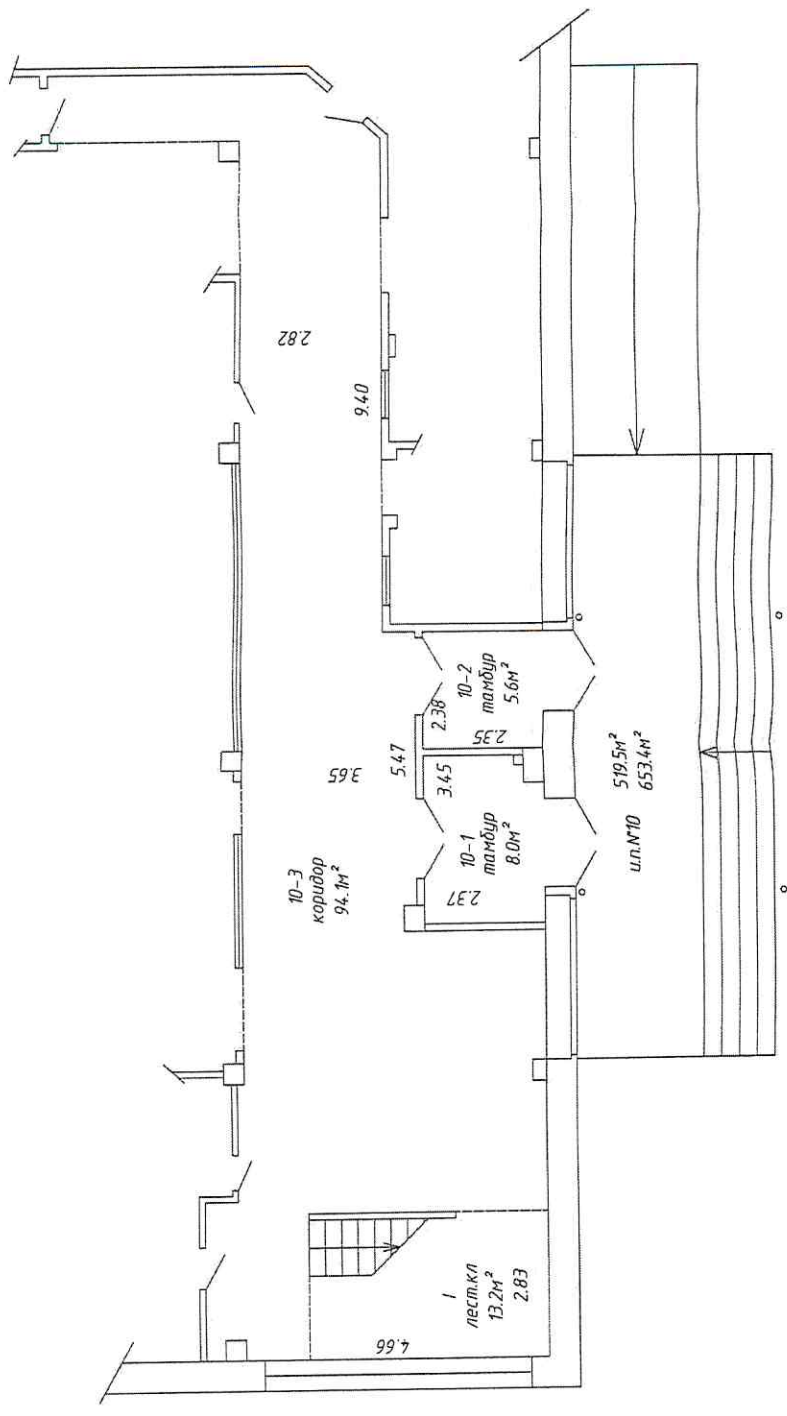

Торговое помещение

РУП "Минское городское агентство по государственной регистрации и земельному кадастру"

Республика Беларусь, г. Минск, ул. Уручская, 11А-10			
Литер А2/к	Секция (подъезд)-		
Этаж: 1			
Составлен по состоянию на: 22.03.2012			
Масштаб	Лист - 1	Листов - 2	Стр. - 5
1:100	Инициалы, Фамилия	Подпись	Дата
Составил	А.С.Кулакова	<i>[Signature]</i>	03.01.2018
Изготовил	А.С.Кулакова	<i>[Signature]</i>	03.01.2018
Проверил	Н.А.Менюк	<i>[Signature]</i>	

[Handwritten mark]